

Մ. ՈՒՐՈՂՄԱՆ ԶԱՄԱՆԱԿԱՆՔԻ ԶԱՏԱԿԱԳԻՏՈՒՄ 1:500

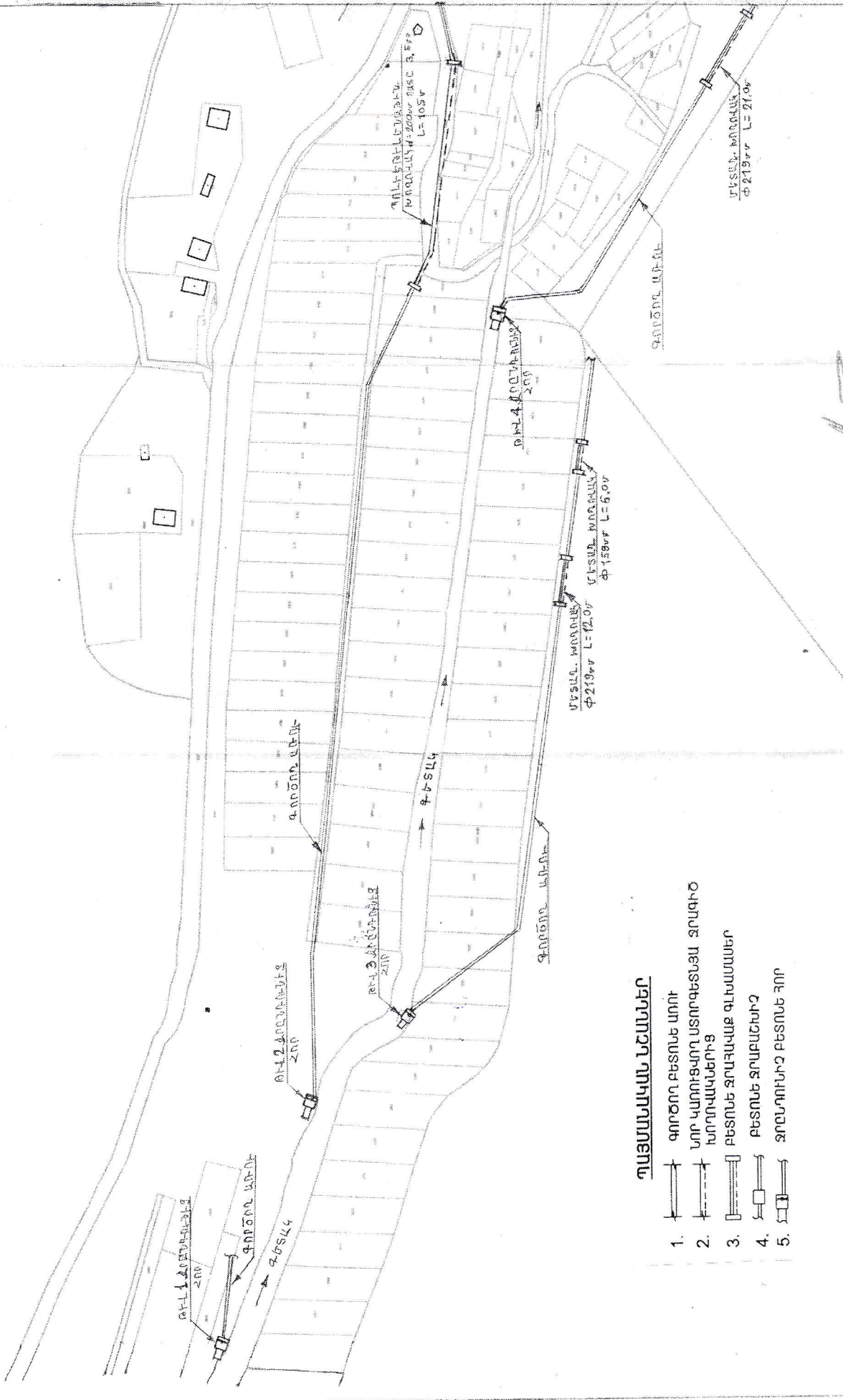

**ՊԱՅՄԱՆԱԿԱՆ ՆՇԱՆՆԵՐ**

1. ԳՐԱՐՈՒ ՔԵՏՈՆ ԱՌՈՒ
2. ՆՈՐ ԿԱՌՈՒՑՎՈՐ ԱՏՈՐՔԵՏԱՍ ՋՐԱԳԻՑ ԽՈՂՈՎԱԿՆԵՐԻՑ
3. ՔԵՏՈՆԵ ՋՐԱԿԱՎԱՔ ՓԻՒՍԱՄԱՆԻ
4. ՔԵՏՈՆԵ ՋՐԱԿԱՆՈՒՄ
5. ՋՐԱՏՆՈՒՄԻ ԿԻՐՔ ԻՆՏՐԱՆՍԻՏԱՆ

ՄԱՍՏՈՒՄ	ՎԱՐՈՒՄ	ՆԱԽԱՐԱՐՈՒՄ	ՆԱԽԱՐԱՐՈՒՄ
ՔԱՐՏԱԿԱՆ	ՎԱՐՈՒՄ	ՆԱԽԱՐԱՐՈՒՄ	ՆԱԽԱՐԱՐՈՒՄ
ՔԱՐՏԱԿԱՆ	ՎԱՐՈՒՄ	ՆԱԽԱՐԱՐՈՒՄ	ՆԱԽԱՐԱՐՈՒՄ
ՆԱԽԱՐԱՐՈՒՄ ԿՐԻՍՏՈՒՄ 17637			
ՆԱԽԱՐԱՐՈՒՄ ԿՐԻՍՏՈՒՄ 17637			

ՈՐՈՐՄԱՆ ՀԱՄԱՎԱՐՁԻ ՀԱՏՎԱԿԱՐԳԻՄ / 1:500 /

ՊԼԱՆԻ ՆՆԱԿԱՆ ՆՍԽԱՆՆԵՐ

1. Գործող բեռնատրու
2. Նոր կառուցվող ստորգետնյա ջրափոխարկ
3. Բեռնատրու ջրափոխարկի զննարկներ
4. Բեռնատրու ջրափոխարկի
5. Զբոսայգիային բեռնատրու

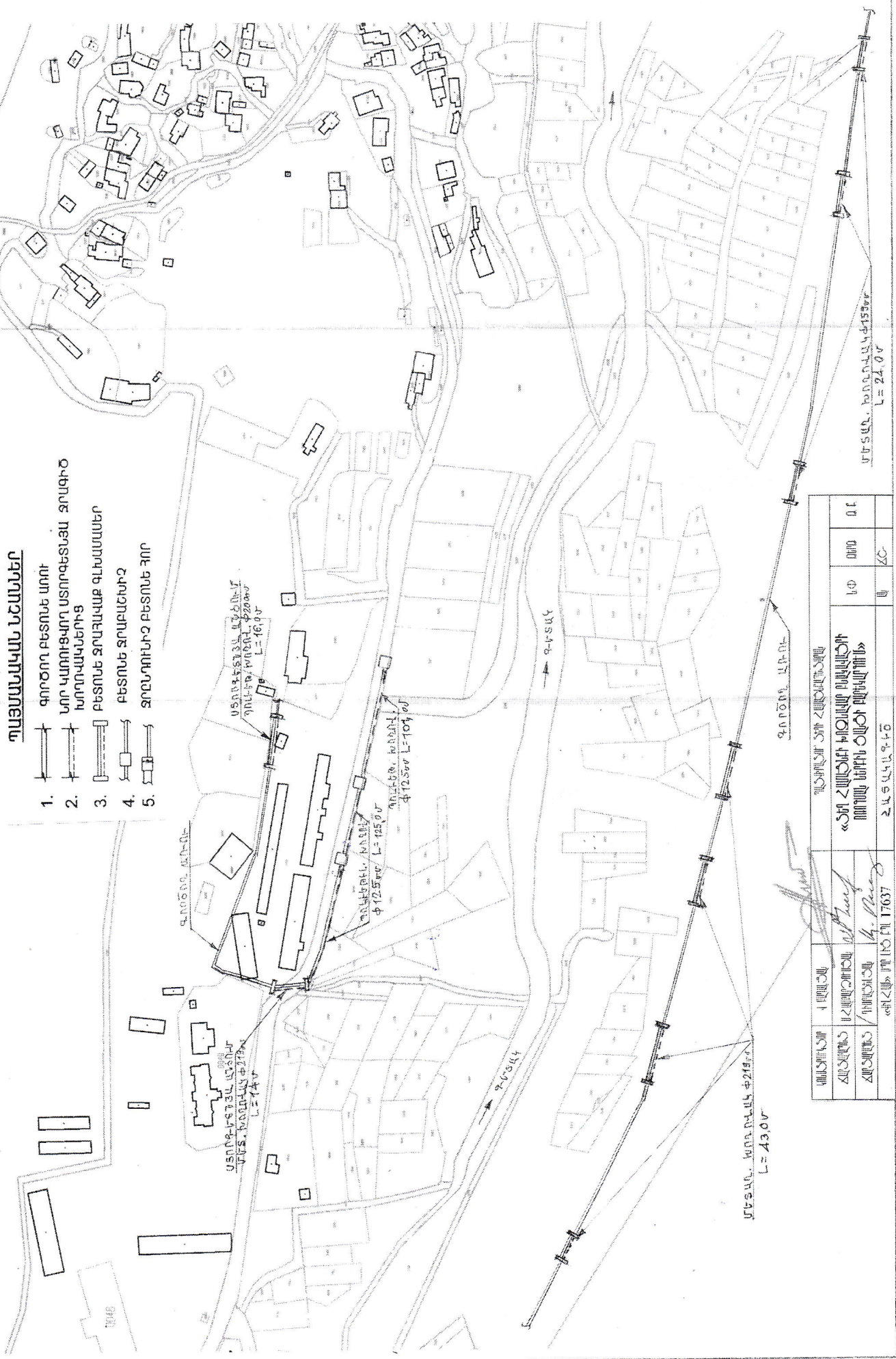

ՎԵՐԱԿԱՆԱԿՈՒՄ		ՎԵՐԱԿԱՆԱԿՈՒՄ		ՎԵՐԱԿԱՆԱԿՈՒՄ	
ՎԵՐԱԿԱՆԱԿՈՒՄ	ՎԵՐԱԿԱՆԱԿՈՒՄ	ՎԵՐԱԿԱՆԱԿՈՒՄ	ՎԵՐԱԿԱՆԱԿՈՒՄ	ՎԵՐԱԿԱՆԱԿՈՒՄ	ՎԵՐԱԿԱՆԱԿՈՒՄ
ՎԵՐԱԿԱՆԱԿՈՒՄ	ՎԵՐԱԿԱՆԱԿՈՒՄ	ՎԵՐԱԿԱՆԱԿՈՒՄ	ՎԵՐԱԿԱՆԱԿՈՒՄ	ՎԵՐԱԿԱՆԱԿՈՒՄ	ՎԵՐԱԿԱՆԱԿՈՒՄ
ՎԵՐԱԿԱՆԱԿՈՒՄ	ՎԵՐԱԿԱՆԱԿՈՒՄ	ՎԵՐԱԿԱՆԱԿՈՒՄ	ՎԵՐԱԿԱՆԱԿՈՒՄ	ՎԵՐԱԿԱՆԱԿՈՒՄ	ՎԵՐԱԿԱՆԱԿՈՒՄ
ՎԵՐԱԿԱՆԱԿՈՒՄ	ՎԵՐԱԿԱՆԱԿՈՒՄ	ՎԵՐԱԿԱՆԱԿՈՒՄ	ՎԵՐԱԿԱՆԱԿՈՒՄ	ՎԵՐԱԿԱՆԱԿՈՒՄ	ՎԵՐԱԿԱՆԱԿՈՒՄ

ՍՏՈՐԳԵՏՆԻԱ ԼՆՉՈՒՄ  
 ՋՐԱՓՈՒՄԻՉ ԲԵՐՆԱՏՐՈՒ  
 412.5m L=109.00  
 412.5m L=125.00

ՎԵՐԱԿԱՆԱԿՈՒՄ  
 L=24.00

ՎԵՐԱԿԱՆԱԿՈՒՄ  
 L=43.00

ՃՐԱՐԱՐՈՒՄԻՆ ԶՈՒՐԳԵԼՈՑՈՒ Մ 1:20

ՀԱՏԱԿԱԳԻՑ

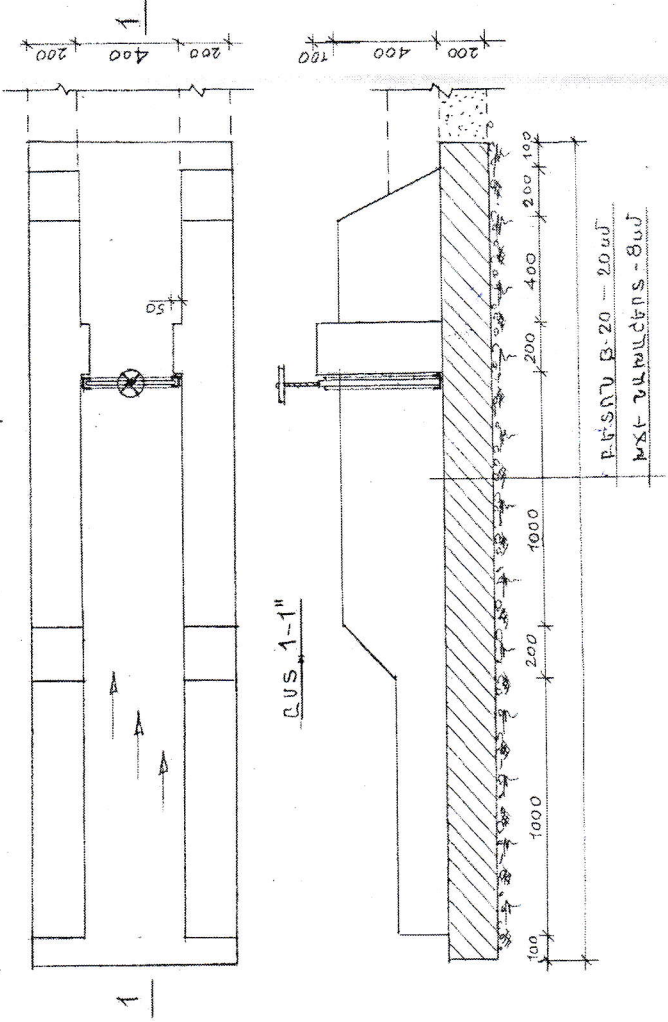

Խրամուտու կտրվածք

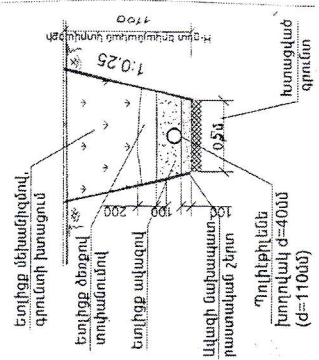

ՃՐԱՐԱՐՈՒՄԻՆ ԶՈՒՐԳԵԼՈՑՈՒ Մ 1:20

ՀԱՏԱԿԱԳԻՑ

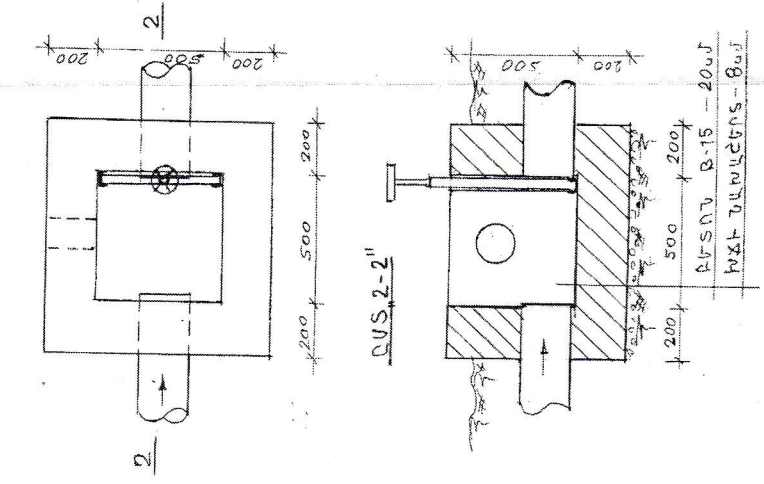

ՄԱՍՏՐԱՏՐ	Ի ՊՐԱՅԻՆ	ՊՐՈՅԵԿՏԱՆԻ ՏՆՎԱԾՔԻ ՄԱՍԻՆ	ՆԱԽԱՐԱՐՈՒՄ	ՈՒՐՈՒՄ	ՈՒՐՈՒՄ
ՄԱՍՏՐԱՏՐ	ՍԵՐՅՈՒԺԱՆՆԱԿ	ՍԵՐՅՈՒԺԱՆՆԱԿ	ՍԵՐՅՈՒԺԱՆՆԱԿ	ՍԵՐՅՈՒԺԱՆՆԱԿ	ՍԵՐՅՈՒԺԱՆՆԱԿ
ՄԱՍՏՐԱՏՐ	ՍԵՐՅՈՒԺԱՆՆԱԿ	ՍԵՐՅՈՒԺԱՆՆԱԿ	ՍԵՐՅՈՒԺԱՆՆԱԿ	ՍԵՐՅՈՒԺԱՆՆԱԿ	ՍԵՐՅՈՒԺԱՆՆԱԿ

ՊՐՈՅԵԿՏԱՆԻ ՏՆՎԱԾՔԻ ՄԱՍԻՆ  
 «ՍՊԱ ՀԱՄԱԵՎՈՐՈՒՄԻ ԲՈՒՄԱՆԱԿԱՆ ԲԱՆԱԿԱՆ ՍԵՐՅՈՒԺԱՆՆԱԿ»  
 ՈՒՐՈՒՄ, ՆԵՐՍԻ ՕՐՈՒՄ ԲԱՆԱԿԱՆ ՍԵՐՅՈՒԺԱՆՆԱԿ

ՍԵՐՅՈՒԺԱՆՆԱԿ: Զ. Ռ. ԱՎԿԱՆՍ

ՊՐՈՅԵԿՏԱՆԻ ՏՆՎԱԾՔԻ ՄԱՍԻՆ 17637

~ ԱՏՈՐԳԵՏՆՅԱ ԱՆՅՈՒՎ ՎՊ.20/Վ  
ՀԱՏԱԿԱԳԻՑ

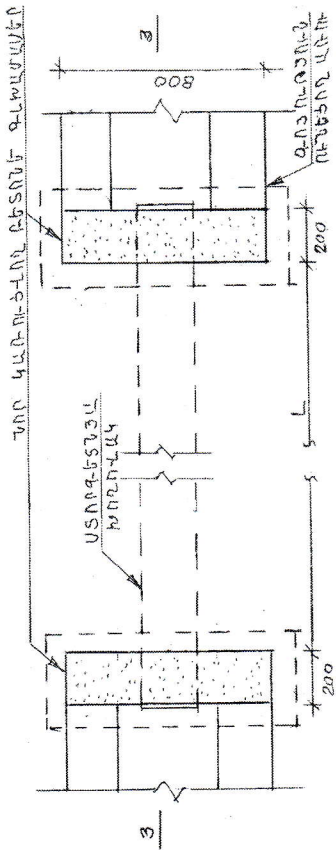

ՐՍ. 3-3'

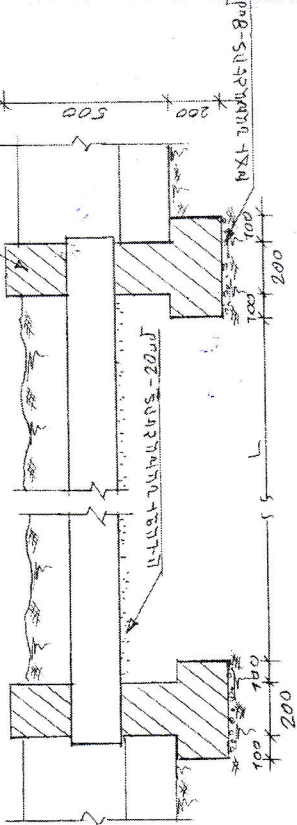

Խորանրդու կտրվածք

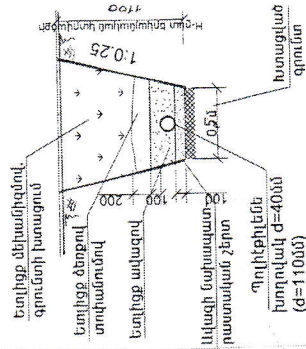

~ ԱՏՈՐԳԵՏՆՅԱ ԱՆՅՈՒՎ ՎՊ.20/Վ  
ՀԱՏԱԿԱԳԻՑ

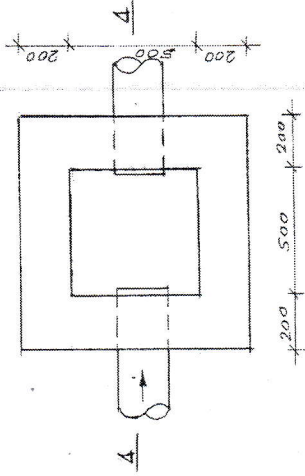

ՐՍ. 4-4'

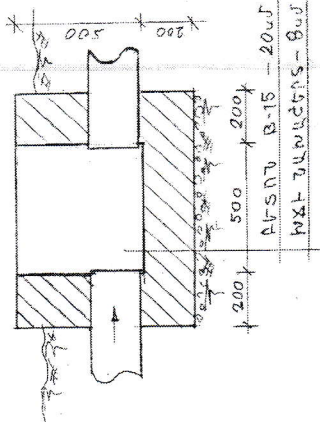

ԱՐԽԻՎԱՆՍՏ	Վ. ՌԱԿԵՐԱՆ	ՄԱՍՈՒՆՈՒՄ	ՍՏՈՐԳԵՏՆՅԱ ԱՆՅՈՒՎ, ՃԱՆՆԱԿԱՐ
ՀԱՏԱԿԱՆ	Վ. ՌԱԿԵՐԱՆ	ՎՃԱՐՈՒՄ	«ՏՈՐԱՑՈՒՄ ԻՆՎԵՍՏՈՐ ԵՎ ԲՈՒՆԱԿԱՐ ԸՆԴՀԱՆՈՒՄ ԴՐՈՒՄ ԽՈՐՀԱՆՈՒՄ»
ՎՃԱՐՈՒՄ	Վ. ՌԱԿԵՐԱՆ	ՍՏՈՐԳԵՏՆՅԱ ԱՆՅՈՒՎ, ՃԱՆՆԱԿԱՐ	ՍՏՈՐԳԵՏՆՅԱ ԱՆՅՈՒՎ, ՃԱՆՆԱԿԱՐ
ՍՏՈՐԳԵՏՆՅԱ ԱՆՅՈՒՎ, ՃԱՆՆԱԿԱՐ	ՍՏՈՐԳԵՏՆՅԱ ԱՆՅՈՒՎ, ՃԱՆՆԱԿԱՐ	ՍՏՈՐԳԵՏՆՅԱ ԱՆՅՈՒՎ, ՃԱՆՆԱԿԱՐ	ՍՏՈՐԳԵՏՆՅԱ ԱՆՅՈՒՎ, ՃԱՆՆԱԿԱՐ

**Աշխատանքային ծավալների ամփոփագիր**

**Հողային աշխատանքներ**

N	Աշխատանքի անվանումը	Չափման միավոր	Քանակը
1	2	3	4
1	4-րդ կարգի գրունտի մշակում 0.5իսմ շերտի ստորոքայինը էքսկավատորով կողմցքում	1000 մ <sup>3</sup>	0,082
2	5-րդ կարգի գրունտի մշակում 0.5իսմ շերտի ստորոքայինը էքսկավատորով կողմցքում	1000 մ <sup>3</sup>	0,118
3	Շանապարհային պատարտի կատուցում 96կվտ (130 ձ.ու.) հզորությամբ բուլլոզերով տեղափոխելով գրունտը մինչև 40,0մ 4-րդ կարգի գրունտներում L=65մ	1000 մ <sup>3</sup>	0,16
4	Գոյություն ունեցող ռոտան ատվի մաքրում ձեռքով 2-րդ կարգի թաց գրունտներում 380մ (x0.6x0.0.4մ )	խմ	91,2
5	Ժայռային գրունտի մշակում հարվածահատ մուրճով 5-րդ կարգի գրունտներում	100 մ <sup>3</sup>	0,050
6	Գրունտի լրամշակում ձեռքով 4-րդ կարգի գրունտներում	խմ	46,0
7	Ավազի նախապատրաստական շերտի կատուցում 10,0սմ հաստությամբ 196մ	խմ	10,5
8	Փափուկ գրունտի հետլիցք ձեռքով 20,0սմ հաստությամբ խողովակաշարի վրա	խմ	26,0
9	Գրունտի հետարարձ լիցք 96կվտ (130ձ.ու) հզորության բուլլոզերով III կարգի	1000 խմ	0,19

**Աշխատանքային ծավալների ամփոփագիր**  
խողովակների մոնտաժում

N	Աշխատանքի անվանումը	Չափման միավոր	Քանակը
1	2	3	4
1	Պոլիէթիլենային խողովակների մոնտաժում Փ125x3,9 մմ 5մթն ճնշ	զճմ	101,0
2	Պոլիէթիլենային խողովակների մոնտաժում Փ160x4,9 մմ 5,0մթն ճնշ	զճմ	125,0
3	Պոլիէթիլենային ռոտանն խողովակների մոնտաժում Փ200x6,2 մմ 5մթն ճնշ	զճմ	121,0
4	Փ219x6,0 մմ տրանսպորտ մետաղական խողովակների տեղադրում	զճմ	96,0
5	159x4,0 մմ տրանսպորտ մետաղական խողովակների տեղադրում ձորակների վրայով	զճմ	24,0
6	խողովակների փորձարկում	կմ	0,465

**Աշխատանքային ծավալների ամփոփագիր**  
Տրիպար և ջրբնորոնիչ

N	Աշխատանքի անվանումը	Չափման միավոր	Քանակը
1	2	3	4
1	Միաձույլ բետոն ջրիավազների կատուցում F-150, W-4, B-15 դասի հիդրոտեխնիկական բետոնով խողովակները ձորակներով անցնելու համար	խմ	3,85
2	մետաղական ջրարգելայի (սառօ) մոնտաժում	կոմալ	8,0
3	Միաձույլ ուղղանկյուն է/բետոն ջրբնորոնիչների պատերի և հատակի կատուցում F-150, W-4, B-20 դասի հիդրոտեխնիկական բետոնով 20,0 սմ հաստությամբ	խմ	4,40
4	Ամրան A-III	տն	0,184

ՄԱՍԻՍԻ ՏՈՒ ՀՊՈՒԿՆԵՐԻ ԸՆԴՀԱՆՈՒՐ ԵՐԱՊԵՏՈՒԹՅԱՆ ՀԱՐՑԱԲԵՐԱՅԻՆ ԿՈՄԻՏԵ

«ՏՈՒ ՀՊՈՒԿՆԵՐ ԿԱՏՈՒՄ ԲԱՆԱԿԱՐ ԽՈՒՐՈՎ ԵՐԵՎԱՆԻ ՇԱՀՐԱՊԵՏՈՒԹՅԱՆ ԿՈՄԻՏԵ»

«ՏՈՒ ՀՊՈՒԿՆԵՐ» ԸՆԴՀԱՆՈՒՐ ԵՐԱՊԵՏՈՒԹՅԱՆ ԿՈՄԻՏԵ

ՄԱՍԻՍԻ ՏՈՒ ՀՊՈՒԿՆԵՐԻ ԸՆԴՀԱՆՈՒՐ ԵՐԱՊԵՏՈՒԹՅԱՆ ՀԱՐՑԱԲԵՐԱՅԻՆ ԿՈՄԻՏԵ

ՄԱՍԻՍԻ ՏՈՒ ՀՊՈՒԿՆԵՐԻ ԸՆԴՀԱՆՈՒՐ ԵՐԱՊԵՏՈՒԹՅԱՆ ՀԱՐՑԱԲԵՐԱՅԻՆ ԿՈՄԻՏԵ